

## 技术参数表

# CCU10 | 迷你切割机

技术参数表		
订购号		151.001.500
型号		CCU10
简要说明		迷你切割机
最大工作压力	巴/兆帕	720 / 72
含電池		是的
最大剪切开口	毫米	59
理论切割力	千牛/吨	220 / 22.4
保护等级		IP54
噪音 @ 1米	分贝 (A)	74
噪音 @ 4米	分贝 (A)	65
刀口剪切钳		倾斜
待用重量	千克	4.9
温度范围	°C	-20 + 55
不含电池重量	千克	4.5
尺寸 (AxBxC)	毫米	554 x 154 x 92
EN 13204 符合		是的
EN 13204 等级		AC59B-4.9
EN 13204 等级		1D 2D 3C
NFPA 1936 符合		是的
NFPA 1936 等级		A4 B3 C2 D4 E4
圆钢 (符合 s235 标准) EN 13204 标准	毫米	22

安全系数/测试	
液压安全系数	2:1
耐久性测试工具	1000 次在无法切割材质上进行闭合
耐力测试锚桩按钮	6000 个周期

标配
<ul style="list-style-type: none"> <li>• i形螺栓技术</li> <li>• 集成 LED 照明</li> <li>• 两节 18V 2Ah 电池 CBPA182</li> </ul>

所需配件	
电池充电器 CBCH1 (AC-EU)	151.002.112
电池充电器 CBCH5 (AC-UK)	151.002.113
电池充电器 CBCH7 (AC-AU/NZ)	151.002.114
电池充电器 CBCH2 (AC-US)	159.000.212

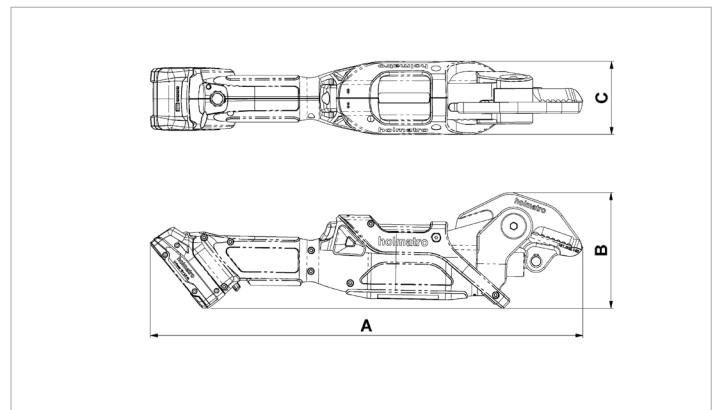

holmatro.com

© Holmatro 2024-03-20

尽管本印刷品的编写工作极为细致，但仍有可能存在不正确或不完整的信息。Holmatro B.V. 及子公司（以下简称：荷马特）不对基于此印刷品采取行动而造成的后果承担任何形式的责任。如果您对此信息的正确性和完整性有任何疑问，请联系我公司（电话号码：+31 (0)162-589200）。未经荷马特授权，禁止以任何方式复制和/或公开本印刷品的任何内容。