

ZWEVENDE RAKER TOT 8,3 FT

	4x	Rakerrailpen
	4x	Kantelplaat
	2x	Rakerrail
	8x	Klem
	3/4x*	Trekbeugler
	2x	Kantelplaat met D-ring

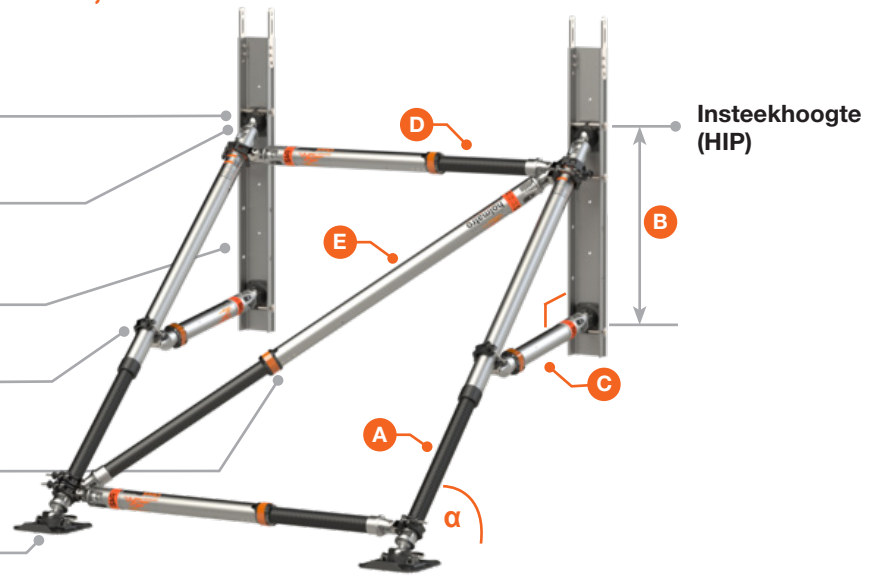

*afhankelijk van configuratie

De gegevens in de tabel zijn gebaseerd op beschikbare onderdelen binnen de Set voor Geavanceerd stutten van voertuigen en gebouwen

45°	HIP	Diagonale stut		B	Middelpuntschoor		Horizontale schoor		Diagonale schoor	Max. werklast Veiligheidsfactor 2
		A			C	D	E			
	inch	inch	inch	inch	inch	inch	inch	inch	lbs	
	64	P60	104	30	M10	18	P60	64-104	afhankelijk van D	39200
	74	P60	93	30	M10	18	P60	64-104	afhankelijk van D	46500
	64	P60	79	30	M10	18	P60	64-104	afhankelijk van D	56900
	54	P60	65	30	M10	18	P60	64-104	afhankelijk van D	67700

60°	HIP	Diagonale stut		B	Middelpuntschoor		Horizontale schoor		Diagonale schoor	Max. werklast Veiligheidsfactor 2
		A			C	D	E			
	inch	inch	inch	inch	inch	inch	inch	inch	lbs	
	99	P60	104	40	M10	12	P60	64-104	afhankelijk van D	28200
	94	P60	98	40	M10	12	P60	64-104	afhankelijk van D	31100
	84	P60	86	40	M10	12	P60	64-104	afhankelijk van D	36800
	74	P60	75	40	M10	12	P60	64-104	afhankelijk van D	43200

Opmerkingen

- De constructie/installatie van de stutten moet altijd worden goedgekeurd door een getraind constructiespecialist.
- Plaats een trekbeugler op alle schoorstutten C/D/E.
- Bevestig de raker op de ondergrond met behulp van de grote gaten of de verhoogde rand van de kantelplaat met D-ring, afhankelijk van het type fundering.
- Bevestig de raker aan de muur met behulp van de gaten in de rakerrail.
- Er kunnen andere raker-configuraties worden gebouwd als er extra stutten/accessoires worden gebruikt.

© Holmatro 2023-05-01

Hoewel aan de inhoud van dit drukwerk grote zorg is besteed, kan het voorkomen dat de informatie onjuist of onvolledig is. Holmatro B.V. en de aan haar gelieerde bedrijven (hierna: Holmatro) aanvaarden geen enkele aansprakelijkheid voor de gevolgen van activiteiten die op basis van dit gedrukte materiaal worden ondernomen. Waarden kunnen variëren binnen de metingen van de fabrikant. Neem bij twijfel over de juistheid of volledigheid van de informatie contact op met Holmatro op telefoonnummer (+31) (0)162-751480. Dit gedrukte materiaal mag op geen enkele wijze worden gekopieerd en/of openbaar worden gemaakt zonder uitdrukkelijke toestemming van Holmatro.

