

# PPV Quick Start Guide

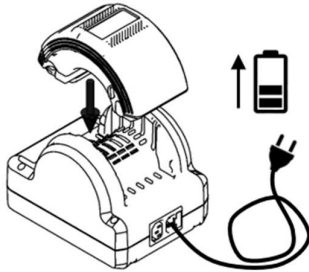

NL Snelstartgids  
EN Quick Start Guide  
FR Guide de démarrage rapide  
DE Kurzanleitung  
ES Guía de inicio rápido  
PT Guia de início rápido  
ZH/CN 快速入门指南



NL Zorg dat de batterij voldoende opgeladen is.  
EN Make sure the battery is sufficiently charged.  
FR Assurez-vous que la batterie est suffisamment chargée.  
DE Stellen Sie sicher, dass der Akku ausreichend geladen ist.  
ES Asegúrese de que la batería esté suficientemente cargada.  
PT Certifique-se de que a bateria está suficientemente carregada.  
ZH/CN 确保电池电量充足

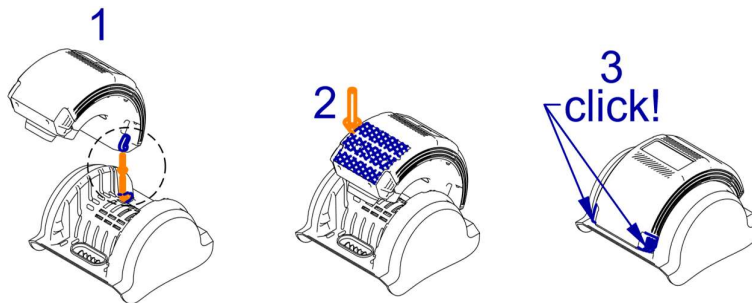

NL Plaats de batterij op het gereedschap. Zorg dat deze geborgd zit.  
EN Put the battery on the tool. Make sure it is secured.  
FR Montez la batterie sur l'outil. Assurez-vous qu'il est sécurisé.  
DE Montieren Sie den Akku am Werkzeug. Stellen Sie sicher, dass es gesichert ist.  
ES Monte la batería en la herramienta. Asegúrese de que esté asegurado.  
PT Monte a bateria na ferramenta. Certifique-se de que está Seguro.  
ZH/CN 将电池安装在工具上。确保它是安全的

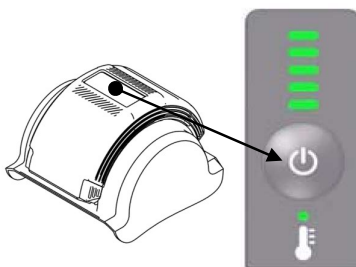

NL Druk op deze knop om de batterij te starten.  
EN Press this button to start the battery pack.  
FR Appuyez sur ce bouton pour lancer a batterie.  
DE Drücken Sie diese Taste, um den Akku zu starten.  
ES Presione este botón para iniciar la batería.  
PT Pressione este botão para iniciar a bateria.  
ZH/CN 按下此按钮启动电池组

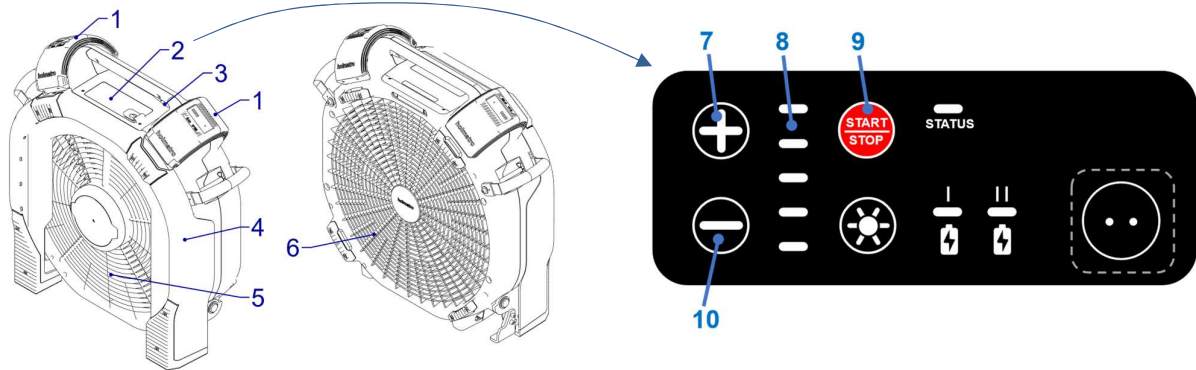

## NL Toepassing

De ventilator brengt frisse lucht in een gebouw om rook, hitte en giftige gassen te verwijderen.

### Componenten

1	Accupack	6	Voorste beschermkap / behuizing
2	Bedieningspaneel	7	Hogere snelheidsselectie
3	Kantelvergrendeling	8	Snelheidsindicator
4	Standaard	9	Start/stop-knop van de ventilator
5	Achterste beschermkap	10	Lagere snelheidsselectie

### Startprocedure

1. **⚠️ VOORZICHTIG:** Zorg ervoor dat u de ventilator op een stabiele, harde ondergrond plaatst. Wanneer u de ventilator op grind of zand plaatst, kunnen zij projectielen worden. Plaats de ventilator met de voorste beschermkap naar de inlaatpositie.
2. Kantel de ventilator naar u toe. Plaats de ventilator op de grond.
3. **ⓘ LET OP:** Klap de standaard uit voor optimale luchtstroom en stabiliteit van de ventilator. Druk op de kantelvergrendeling en kantel de ventilator tot de gewenste hoek voor de inlaatpositie.
4. Plaats de accupack(s) op de ventilator. Gebruik dit gereedschap alleen met het voorgeschreven type accupack of met de Holmatro netstroomconnector.
5. Start de accupack(s).
6. **⚠️ VOORZICHTIG:** Raak de bladen van de ventilator niet aan wanneer de motor actief is.  
**ⓘ LET OP:** oordat u de ventilator start en wanneer de ventilator actief is, kunt u de knoppen voor hogere snelheidsselectie en lagere snelheidsselectie gebruiken om de snelheid van de ventilator te wijzigen.  
Druk op de start/stop-knop van de ventilator om de ventilator op maximale snelheid te starten. Of: druk op de knop voor lagere snelheidsinstelling. Druk vervolgens op de start/stop-knop van de ventilator om de ventilator op lage snelheid te starten.

### Stopprocedure

1. Stop de ventilator. Druk op de start/stop-knop op het bedieningspaneel.
2. Stop de accupack(s). Druk op de aan/uit-schakelaar van de accupack(s).
3. **⚠️ WAARSCHUWING:** Zorg ervoor dat uw andere hand niet bekneld raakt tussen de behuizing en de standaard.  
Klap de standaard in. Druk op de kantelvergrendeling en kantel de behuizing naar beneden totdat de behuizing en de standaard een plat pakket vormen.
4. Laat de kantelvergrendeling los. Zorg ervoor dat de standaard vergrendeld is.

## EN Application

The ventilator brings fresh air into a building to remove smoke, heat and toxic gasses.

### Components:

1	Battery pack	6	Front guard / housing
2	Control panel	7	Higher speed selection
3	Tilt lock	8	Speed indicator
4	Stand	9	Start/stop button of the ventilator
5	Rear guard	10	Lower speed selection

### Starting procedure:

1. **⚠ CAUTION:** Make sure you put the ventilator on a stable, hard surface. When you put the ventilator on gravel or sand, these materials can become projectiles.  
Put the ventilator with the front guard to the inlet position.
2. Tilt the ventilator towards you. Put the ventilator on the ground.
3. **🗨 NOTICE:** Unfold the stand for optimal air flow and stability of the ventilator.  
Push the pivot lock and tilt the ventilator up to the required angle for the inlet position.
4. Put the battery pack(s) on the ventilator. Only use this tool with the prescribed type of battery pack, or with the Holmatro mains connector.
5. Start the battery pack(s).
6. **⚠ CAUTION:** Do not touch the blades of the ventilator when the motor is active.  
**🗨 NOTICE:** Before you start the ventilator and when the ventilator is active you can use the buttons for higher speed selection and lower speed selection to change the speed of the ventilator.  
Push the start\stop button of the ventilator to start the ventilator at maximum speed.  
Or: push the button for lower speed setting. Then push the start\stop button of the ventilator to start the ventilator at low speed.

### Stopping procedure:

1. Stop the ventilator. Push the start/stop button on the control panel.
2. Stop the battery pack(s). Push the on/off switch of the battery pack(s).
3. **⚠ WARNING:** Make sure that your other hand is not crushed between the housing and the stand.  
Fold the stand. Push the pivot lock and tilt the housing down until the housing and the stand are a flat pack.
4. Release the pivot lock. Make sure that the stand is locked.

## FR Application

Le ventilateur apporte de l'air frais dans un bâtiment pour éliminer la fumée, la chaleur et les gaz toxiques.

### Composants:

1	Pack de batterie	6	Garde avant / boîtier
2	Panneau de contrôle	7	Sélection de vitesse supérieure

---

3	Verrouillage de pivot	8	Indicateur de vitesse
4	Support	9	Bouton de démarrage/arrêt du ventilateur
5	Garde arrière	10	Sélection de vitesse inférieure

### Procédure de démarrage:

1. **⚠ ATTENTION:** Assurez-vous de placer le ventilateur sur une surface stable et dure. Lorsque vous placez le ventilateur sur du gravier ou du sable, ces matériaux peuvent devenir des projectiles.  
Placez le ventilateur avec la garde avant en position d'entrée.
2. Inclinez le ventilateur vers vous. Placez le ventilateur sur le sol.
3. **ⓘ AVIS:** Dépliez le support pour un flux d'air optimal et la stabilité du ventilateur. Appuyez sur le verrouillage de pivot et inclinez le ventilateur jusqu'à l'angle requis pour la position d'entrée.
4. Placez le(s) pack(s) de batterie sur le ventilateur. Utilisez cet outil uniquement avec le type de pack de batterie prescrit ou avec le connecteur secteur Holmatro. Start the battery pack(s).
5. Démarrez le(s) pack(s) de batterie.
6. **⚠ ATTENTION:** Ne touchez pas les pales du ventilateur lorsque le moteur est actif.  
**ⓘ AVIS:** Avant de démarrer le ventilateur et lorsque le ventilateur est actif, vous pouvez utiliser les boutons de sélection de vitesse supérieure et de sélection de vitesse inférieure pour changer la vitesse du ventilateur.  
Appuyez sur le bouton de démarrage/arrêt du ventilateur pour démarrer le ventilateur à vitesse maximale. Ou: appuyez sur le bouton de réglage de vitesse inférieure. Appuyez ensuite sur le bouton de démarrage/arrêt du ventilateur pour démarrer le ventilateur à basse vitesse.

### Procédure d'arrêt:

1. Arrêtez le ventilateur. Appuyez sur le bouton de démarrage/arrêt sur le panneau de contrôle.
2. Arrêtez le(s) pack(s) de batterie. Appuyez sur l'interrupteur marche/arrêt du pack de batterie.
3. **⚠ AVERTISSEMENT:** Assurez-vous que votre autre main n'est pas écrasée entre le boîtier et le support.  
Repliez le support. Appuyez sur le verrouillage de pivot et inclinez le boîtier vers le bas jusqu'à ce que le boîtier et le support forment un paquet plat.
4. Relâchez le verrouillage de pivot. Assurez-vous que le support est verrouillé.

---

## DE Anwendung

Der Ventilator bringt frische Luft in ein Gebäude, um Rauch, Hitze und giftige Gase zu entfernen.

### Komponenten:

1	Akkupack	6	Vorderer Schutz / Gehäuse
2	Bedienfeld	7	Höhere Geschwindigkeitsauswahl
3	Schwenkverriegelung	8	Geschwindigkeitsanzeige
4	Ständer	9	Start/Stop-Taste des Ventilators
5	Hinterer Schutz	10	Niedrigere Geschwindigkeitsauswahl

### Startvorgang:

1. **⚠ VORSICHT:** Stellen Sie sicher, dass Sie den Ventilator auf eine stabile, harte Oberfläche stellen. Wenn Sie den Ventilator auf Kies oder Sand stellen, können diese Materialien zu Projektilen werden.  
Stellen Sie den Ventilator mit dem vorderen Schutz in die Einlassposition.
2. Kippen Sie den Ventilator zu sich hin. Stellen Sie den Ventilator auf den Boden.
3. **ⓘ ACHTUNG:** Klappen Sie den Ständer aus, um einen optimalen Luftstrom und die Stabilität des Ventilators zu gewährleisten.  
Drücken Sie die Schwenkverriegelung und kippen Sie den Ventilator bis zum gewünschten Winkel für die Einlassposition.
4. Setzen Sie das/die Akkupack(s) auf den Ventilator. Verwenden Sie dieses Werkzeug nur mit dem vorgeschriebenen Akkupack-Typ oder mit dem Holmatro-Netzanschluss.
5. Starten Sie das/die Akkupack(s).
6. **⚠ VORSICHT:** Berühren Sie die Ventilatorblätter nicht, wenn der Motor aktiv ist.  
**ⓘ ACHTUNG:** Bevor Sie den Ventilator starten und wenn der Ventilator aktiv ist, können Sie die Tasten für höhere Geschwindigkeitsauswahl und niedrigere Geschwindigkeitsauswahl verwenden, um die Geschwindigkeit des Ventilators zu ändern.  
Drücken Sie die Start/Stopp-Taste des Ventilators, um den Ventilator mit maximaler Geschwindigkeit zu starten. Oder: Drücken Sie die Taste für die niedrigere Geschwindigkeitseinstellung. Drücken Sie dann die Start/Stopp-Taste des Ventilators, um den Ventilator mit niedriger Geschwindigkeit zu starten.

#### Stoppvorgang:

1. Stoppen Sie den Ventilator. Drücken Sie die Start/Stopp-Taste am Bedienfeld.
2. Stoppen Sie das/die Akkupack(s). Drücken Sie den Ein/Aus-Schalter des Akkupacks.
3. **⚠ WARNUNG:** Stellen Sie sicher, dass Ihre andere Hand nicht zwischen dem Gehäuse und dem Ständer eingeklemmt.  
Klappen Sie den Ständer ein. Drücken Sie die Schwenkverriegelung und kippen Sie das Gehäuse nach unten, bis das Gehäuse und der Ständer ein flaches Paket bilden.
4. Lassen Sie die Schwenkverriegelung los. Stellen Sie sicher, dass der Ständer verriegelt ist.

#### ES Aplicación



El ventilador introduce aire fresco en un edificio para eliminar el humo, el calor y los gases tóxicos.

#### Componentes:

1	Aquete de baterías	6	Guardia delantera / carcasa
2	Panel de control	7	Selección de velocidad superior
3	Bloqueo de pivote	8	Indicador de velocidad
4	Soporte	9	Botón de arranque/parada del ventilador
5	Guardia trasera	10	Selección de velocidad inferior

#### Procedimiento de arranque:

1. **⚠ PRECAUCIÓN:** Asegúrese de colocar el ventilador sobre una superficie estable y dura.  
Cuando coloca el ventilador sobre grava o arena, estos materiales pueden convertirse en proyectiles.  
Coloque el ventilador con el protector delantero en la posición de entrada.

2. Incline el ventilador hacia usted. Coloque el ventilador en el suelo.
3.  **AVISO:** Despliega el soporte para un flujo de aire óptimo y la estabilidad del ventilador. Empuje el bloqueo del pivote e incline el ventilador hasta el ángulo requerido para la posición de entrada.
4. Coloque los paquetes de baterías en el ventilador. Utilice esta herramienta únicamente con el tipo de batería prescrito o con el conector de red Holmatro.
5. Inicie los paquetes de baterías.
6.  **PRECAUCIÓN:** No toque las aspas del ventilador cuando el motor esté activo.  
 **AVISO:** Antes de encender el ventilador y cuando el ventilador está activo, puede usar los botones para la selección de velocidad más alta y la selección de velocidad más baja para cambiar la velocidad del ventilador.  
Presione el botón de inicio / parada del ventilador para arrancar el ventilador a la velocidad máxima. O bien: presione el botón para ajustar la velocidad más baja. Luego presione el botón de inicio / parada del ventilador para encender el ventilador a baja velocidad.

**Procedimiento de parada:**

1. Detenga el ventilador. Presione el botón de arranque/parada en el panel de control.
2. Detenga el/los paquete(s) de baterías. Presione el interruptor de encendido/apagado del paquete de baterías.
3.  **ADVERTENCIA:** Asegúrese de que su otra mano no quede atrapada entre la carcasa y el soporte.  
Pliegue el soporte. Presione el bloqueo de pivote e incline la carcasa hacia abajo hasta que la carcasa y el soporte formen un paquete plano.
4. Suelte el bloqueo de pivote. Asegúrese de que el soporte esté bloqueado.



**PT Aplicação**

O ventilador traz ar fresco para um edifício para remover fumaça, calor e gases tóxicos.

**Componentes:**

- |   |                    |    |                                      |
|---|--------------------|----|--------------------------------------|
| 1 | Pacote de baterias | 6  | Guarda dianteira / carcaça           |
| 2 | Painel de controle | 7  | Seleção de velocidade superior       |
| 3 | Trava de pivô      | 8  | Indicador de velocidade              |
| 4 | Suporte            | 9  | Botão de início/parada do ventilador |
| 5 | Guarda traseira    | 10 | Seleção de velocidade inferior       |

**Procedimiento de arranque:**

1.  **CUIDADO:** Certifique-se de colocar o ventilador em uma superfície estável e dura. Quando você coloca o ventilador em cascalho ou areia, esses materiais podem se tornar projéteis. Coloque o ventilador com a guarda dianteira na posição de entrada.
2. Incline o ventilador em sua direção. Coloque o ventilador no chão.
3.  **AVISO:** Desdobre o suporte para um fluxo de ar ideal e estabilidade do ventilador. Pressione a trava de pivô e incline o ventilador até o ângulo necessário para a posição de entrada.
4. Coloque o(s) pacote(s) de baterias no ventilador. Use esta ferramenta apenas com o tipo de pacote de baterias prescrito ou com o conector de rede Holmatro.
5. Inicie o(s) pacote(s) de baterias.

6. **⚠ CUIDADO:** Não toque nas lâminas do ventilador quando o motor estiver ativo.  
**ⓘ AVISO:** Antes de iniciar o ventilador e quando o ventilador estiver ativo, você pode usar os botões de seleção de velocidade superior e seleção de velocidade inferior para alterar a velocidade do ventilador.  
Pressione o botão de início/parada do ventilador para iniciar o ventilador na velocidade máxima. Ou: pressione o botão de configuração de velocidade inferior. Em seguida, pressione o botão de início/parada do ventilador para iniciar o ventilador em baixa velocidade.

**Procedimento de paragem:**

1. Pare o ventilador. Pressione o botão de início/parada no painel de controle.
2. Pare o(s) pacote(s) de baterias. Pressione o interruptor liga/desliga do pacote de baterias.
3. **⚠ ADVERTÊNCIA:** Certifique-se de que sua outra mão não fique presa entre a carcaça e o suporte.  
Dobre o suporte. Empurre o bloqueio do pivô e incline a caixa para baixo até que a caixa e o suporte sejam um pacote plano.
4. Solte o bloqueio de pivô. Certifique-se de que o suporte está bloqueado.

ZH 应用

/ 风扇将新鲜空气引入建筑物，以去除烟雾、热量和有毒气体。

CN

**系统组件：**

- |        |             |
|--------|-------------|
| 1 电池组  | 6 前护罩 / 外壳  |
| 2 控制面板 | 7 高速选择      |
| 3 枢轴锁  | 8 速度指示器     |
| 4 支架   | 9 风扇启动/停止按钮 |
| 5 后护罩  | 10 低速选择     |

**启动程序：**

1. **⚠ 小心:** 确保将风扇放在稳定、坚硬的表面上。当将风扇放在砾石或沙子上时，这些材料可能会变成投射物。  
将风扇的前护罩放在进气位置。
2. 将风扇向你倾斜。将风扇放在地面上。
3. **ⓘ 注意:** 展开支架以获得最佳气流和风扇的稳定性。  
按下枢轴锁并将风扇倾斜到所需的进气位置角度。
4. 将电池组安装在风扇上。仅使用规定类型的电池组或 Holmatro 电源连接器。
5. 启动电池组。
6. **⚠ 小心:** 电机运行时不要触摸风扇叶片。  
**ⓘ 注意:** 在启动风扇之前和风扇运行时，可以使用高速选择和低速选择按钮来更改风扇速度。  
按下风扇启动/停止按钮以最大速度启动风扇。或者：按下低速设置按钮。然后按下风扇启动/停止按钮以低速启动风扇。

**停止程序**

1. 停止风扇。按下控制面板上的启动/停止按钮。
2. 停止电池组。按下电池组的开/关开关。
3.  **警告:** 确保你的另一只手不会被外壳和支架夹住。  
折叠支架。按下枢轴锁并将外壳向下倾斜，直到外壳和支架形成一个平面包。
4. 释放枢轴锁。确保支架已锁定。



<b>NL</b>	<b>WAARSCHUWING</b> Draag een veiligheidsbril (of een volledig gelaatscherm).   Draag veiligheidsschoenen met goede steun voor de enkels en bescherming voor de tenen   Lees voor gebruik de gebruikershandleiding.   Draag veiligheidskleding voor het gehele lichaam voorzien van reflecterend materiaal.   Draag een helm.
<b>EN</b>	<b>WARNING</b> Wear safety goggles (or full face shield).   Wear safety shoes with good ankle support and toe protection.   Read the user manual before use.   Wear safety gloves.   Wear safety clothing for the entire body with reflective material.   Wear a helmet.
<b>FR</b>	<b>AVERTISSEMENT</b> Portez des lunettes de protection (ou un masque de protection complet).   Portez de chaussures de sécurité hautes avec protection des orteils.   Lisez le manuel de l'utilisateur avant utilisation.   Portez des gants de sécurité.   Portez des vêtements de sécurité recouvrant entièrement le corps et équipés de matériel réfléchissant.   Portez un casque.
<b>DE</b>	<b>WARNUNG</b> Tragen Sie eine Schutzbrille (oder einen vollständigen Gesichtsschutz).   Tragen Sie Sicherheitsschuhe mit Gelenkstützen und Zehenschutz.   Lesen Sie vor dem Einsatz die Bedienungsanleitung.   Tragen Sie Schutzhandschuhe.   Tragen Sie Schutzkleidung für den ganzen Körper, aus reflektierendem Material. Tragen Sie einen Schutzhelm.
<b>ES</b>	<b>ADVERTENCIA</b> Lleve gafas de seguridad (o pantalla completa).   Lleve calzado de seguridad con un buen apoyo para los tobillos y protección en la puntera.   Lea el manual de usuario antes de comenzar.   Use guantes de seguridad.   Lleve prendas de seguridad para todo el cuerpo con material reflectante.   Lleve casco.
<b>PT</b>	<b>ADVERTÊNCIA</b> Use óculos de segurança (ou máscara facial completa).   Use calçado de protecção com bom apoio dos tornozelos e protecção dos dedos.   Leia o manual do utilizador antes da utilização.   Use luvas de protecção.   Use vestuário de protecção para todo o corpo, com material reflector.   Use um capacete.
<b>ZH/CN</b>	<b>警告</b> 佩戴安全护目镜（或全面罩）。   穿着具有良好脚踝支撑和脚趾保护功能的安全鞋。   使用前请阅读用户手册。   佩戴安全手套。   穿着带有反光材料的全身安全服。   佩戴头盔。



[www.holmatro.com/en/rescue/manuals-ppv](http://www.holmatro.com/en/rescue/manuals-ppv)

<b>NL</b>	Voor de volledige gebruikershandleiding 916.500.061: scan de QR code
<b>EN</b>	For the complete user manual 916.500.061: scan the QR code
<b>FR</b>	Pour le manuel d'utilisation complet 916.500.061: scanner le code QR
<b>DE</b>	Für die vollständige Bedienungsanleitung 916.500.061: QR-Code scannen
<b>ES</b>	Para el manual de usuario completo 916.500.061: escanear código QR
<b>PT</b>	Para obter o manual do usuário completo 916.500.061: digitalizar código QR
<b>ZH/CN</b>	获取完整用户手册 916.500.061: 扫描二维码



This tool is conform the following directives:

- 2014/53/EU,  
Radio Equipment Directive
- 2006/42/EG,  
Machine directive

<b>NL</b>	EU-CONFORMITEITSVERKLARING VAN DE APPARATUUR. Het gereedschap voldoet aan de normen zoals vermeld in de gebruikershandleiding.
<b>EN</b>	EC DECLARATION OF CONFORMITY OF THE EQUIPMENT. The tool is in conformity with the standards as listed in the user manual.
<b>FR</b>	DÉCLARATION DE CONFORMITÉ CE DE L'ÉQUIPEMENT. L'outil est conforme aux normes énumérées dans le manuel d'utilisation.
<b>DE</b>	EG-KONFORMITÄTSEKTLÄRUNG FÜR DIE AUSRÜSTUNG. Das Gerät entspricht den in der Gebrauchsanweisung aufgeführten Normen.
<b>ES</b>	DECLARACIÓN DE CONFORMIDAD CE DEL EQUIPO. La herramienta es conforme a las normas que figuran en el manual del usuario.
<b>PT</b>	DECLARAÇÃO DE CONFORMIDADE CE DO EQUIPAMENTO. A ferramenta está em conformidade com as normas indicadas no manual do utilizador.
<b>ZH/CN</b>	如需完整的用户手册和安全数据表：扫描二维码。

**PPV**  
**Quick Start Guide**



# PPV

## Quick Start Guide



<b>NL</b>	Contactgegevens
<b>EN</b>	Contact information
<b>FR</b>	Coordonnées
<b>DE</b>	Kontaktinformationen
<b>ES</b>	Información del contacto
<b>PT</b>	Informações de contato
<b>ZH/CN</b>	联系信息

### **Holmatro Netherlands**

Zalmweg 30  
4941 VX, Raamsdonkveer, The Netherlands  
Tel.: +31 (0)162 - 589200  
Fax: +31 (0)162 - 522482  
e-mail: [info@holmatro.com](mailto:info@holmatro.com)  
home page: [www.holmatro.com](http://www.holmatro.com)

### **Holmatro USA**

505 McCormick Drive  
Glen Burnie, MD 21061, U.S.A.  
Tel: +1 410 768 9662  
Fax: +1 410 768 4878  
e-mail: [info@holmatro-usa.com](mailto:info@holmatro-usa.com)  
home page: [www.holmatro.com](http://www.holmatro.com)

### **Holmatro China**

庞金路 1801 号  
苏州吴江经济技术开发区  
215200 中国  
电话: +86 512 6380 7060  
传真: +86 512 6380 4020  
电子邮件: [china@holmatro.com](mailto:china@holmatro.com)  
主页: [www.holmatro.com](http://www.holmatro.com)