

Technisch specificatieblad

HMC400A30 | Mobiele Schaar

Technische gegevens		
artikelnummer		101.003.219
model		HMC400A30
mestype		30 Standard
schaartype		mobiel
korte omschrijving		Mobiele Schaar
inclusief accu		nee
max. werkdruk	bar/Mpa	500 / 50
max. mesopening	mm	182
max. knipkracht	kN/t	977 / 99.6
vereiste olie-inhoud (effectief)	cc	290
hydraulisch olietype		ISO-L HV VG 36
gewicht, gebruiksklaar	kg	17.0
afmetingen (LxBxH)	mm	772 x 267 x 277
temperatuurbereik	°C	-20 +55
max. knip diameter staf materiaal (S235 acc. to EN 10025-2)	mm	30
max. knip diameter buis (E235 acc. to EN 10305-1), wanddikte 3mm/0,12in	mm	100
max. knip diameter buis (E235 acc. to EN 10305-1), wanddikte 5mm/0,2in	mm	60
katalysator	%	100
Knipfrequentie per dag		100
Aantal uren gebruik per dag		8

Technische tekening afmetingen		
afmeting A	mm	772
afmeting B	mm	267
afmeting C	mm	277

Accessoires	
Set messen HMC/HBC400A10	101.003.254

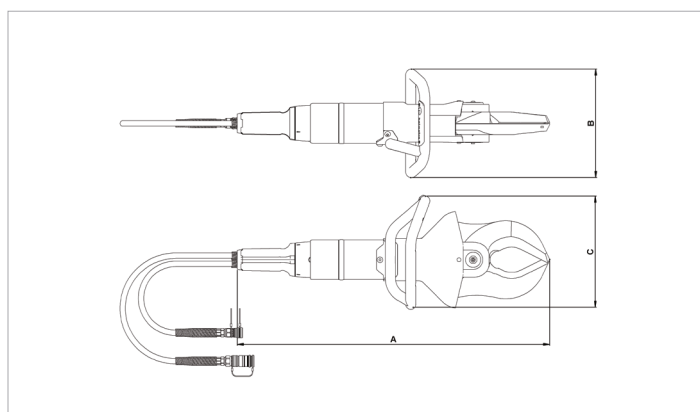

holmatro.com

© Holmatro 2026-01-17

Hoewel aan de inhoud van het drukwerk grote zorg is besteed, kan het voorkomen dat de inhoud van het drukwerk onjuist of onvolledig is. Holmatro B.V. en de aan haar gelieerde bedrijven (hierna: Holmatro) aanvaarden geen aansprakelijkheid voor de gevolgen van onvolledigheden of onjuistheden van de inhoud van het drukwerk. Bij onduidelijkheid over de juistheid of de volledigheid van de informatie dient u contact op te nemen met Holmatro (T: +31 (0)162- 751480). Er mag niets van dit drukwerk veeelvoudigd worden, op welke wijze dan ook, zonder de uitdrukkelijke toestemming van Holmatro.