

Technisch specificatieblad

HMC100A30 | Mobiele Schaar

Technische gegevens			
artikelnummer			101.003.218
model			HMC100A30
mestype			30 Standard
schaartype			mobiel
korte omschrijving			Mobiele Schaar
inclusief accu			nee
max. werkdruk	bar/Mpa		500 / 50
max. mesopening	mm		170
max. knipkracht	kN/t		557 / 56.8
vereiste olie-inhoud (effectief)	cc		189
hydraulisch olietype			ISO-L HV VG 36
gewicht, gebruiksklaar	kg		14.4
afmetingen (LxBxH)	mm		712 x 269 x 276
temperatuurbereik	°C		-20 +55
max. knip diameter staf materiaal (S235 acc. to EN 10025-2)	mm		26
max. knip diameter buis (E235 acc. to EN 10305-1), wanddikte 3mm/0,12in	mm		80
katalysator	%		95
Knipfrequentie per dag			100
Aantal uren gebruik per dag			8

Technische tekening afmetingen			
afmeting A	mm		712
afmeting B	mm		269
afmeting C	mm		276

Accessoires	
Set messen HMC/HBC100A10	101.003.253

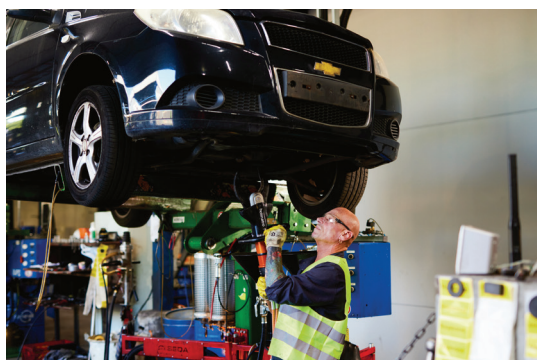
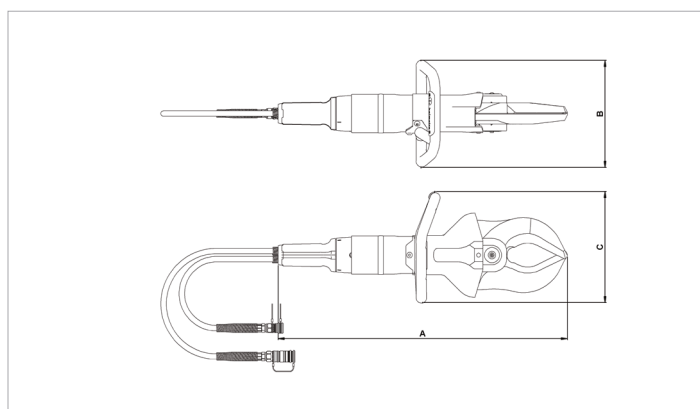

holmatro.com

© Holmatro 2026-01-17

Hoewel aan de inhoud van het drukwerk grote zorg is besteed, kan het voorkomen dat de inhoud van het drukwerk onjuist of onvolledig is. Holmatro B.V. en de aan haar gelieerde bedrijven (hierna: Holmatro) aanvaarden geen aansprakelijkheid voor de gevolgen van onvolledigheden of onjuistheden van de inhoud van het drukwerk. Bij onduidelijkheid over de juistheid of de volledigheid van de informatie dient u contact op te nemen met Holmatro (T: +31 (0)162- 751480). Er mag niets van dit drukwerk veeelvoudigd worden, op welke wijze dan ook, zonder de uitdrukkelijke toestemming van Holmatro.