

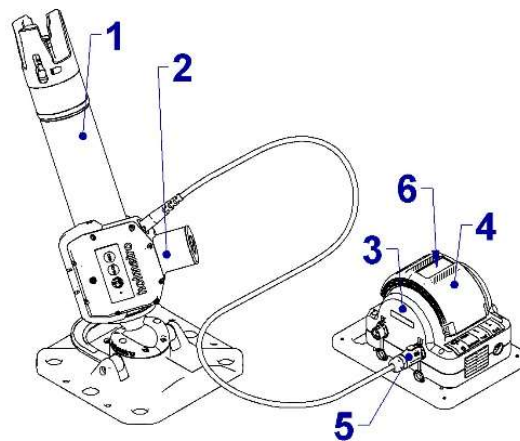

www.holmatro.com/nl/manuals/sm8rt



- NL** Gefeliciteerd met uw aankoop van dit Holmatro-product. Deze snelstartgids geeft een overzicht van de belangrijkste functies en veiligheidsaspecten voor het gebruik van de apparatuur. Voor uitgebreide instructies over de bediening, het onderhoud, storingen en de veiligheid van de apparatuur raadpleegt u de gebruikershandleiding 916.500.037. Raadpleeg ook gebruikershandleiding 916.500.034 om de apparatuur volledig te begrijpen. Scan de QR-code of ga naar de website.
-
- EN** Congratulations on your purchase of this Holmatro product. This Quick Start Guide give an overview of the most important functions and safety aspects for the use of the equipment. For in depth instructions on the operation, maintenance, malfunctions and safety of the equipment please refer to the user instructions 916.500.054. To fully understand the equipment also refer to user instructions 916.500.034. Scan the Scan QR code or go to the website.
-
- FR** Nous vous félicitons d'avoir acheté ce produit Holmatro. Ce guide de démarrage rapide donne un aperçu des fonctions les plus importantes et des aspects de sécurité pour l'utilisation de l'équipement. Pour des instructions plus détaillées sur le fonctionnement, l'entretien, les dysfonctionnements et la sécurité de l'équipement, veuillez-vous référer aux instructions de l'utilisateur 916.500.037. Pour bien comprendre l'équipement, consultez également les instructions d'utilisation 916.500.034. Scannez le code QR ou allez sur le site web
-
- DE** Herzlichen Glückwunsch zum Kauf dieses Holmatro-Produkts. Diese Kurzanleitung gibt einen Überblick über die wichtigsten Funktionen und Sicherheitsaspekte bei der Verwendung des Geräts. Ausführliche Anweisungen zu Betrieb, Wartung, Fehlfunktionen und Sicherheit des Geräts finden Sie in der Gebrauchsanweisung 916.500.037. Zum vollständigen Verständnis des Geräts siehe auch die Gebrauchsanweisung 916.500.034. Scannen Sie den QR-Code oder besuchen Sie die Website.
-
- ES** Enhorabuena por la compra de este producto Holmatro. Esta Guía de Inicio Rápido le ofrece una visión general de las funciones y aspectos de seguridad más importantes para el uso del equipo. Para obtener instrucciones detalladas sobre el funcionamiento, mantenimiento, averías y seguridad del equipo, consulte las instrucciones de uso 916.500.037. Para una mejor comprensión del equipo, consulte también las instrucciones de uso 916.500.034. Escanee el código QR o vaya al sitio web.
-
- PT** Parabéns pela aquisição deste produto Holmatro. Este Guia de Iniciação Rápida fornece uma visão geral das funções mais importantes e dos aspectos de segurança para a utilização do equipamento. Para obter instruções mais detalhadas sobre o funcionamento, manutenção, avarias e segurança do equipamento, consulte as instruções do utilizador 916.500.037. Para compreender plenamente o equipamento, consultar também as instruções de utilização 916.500.034. Digitalizar o código QR ou aceder ao sítio Web.
-
- ZH** 恭喜您购买 Holmatro 产品。本 "快速入门指南" 概述了设备使用中最重要的功能和安全问题。有关设备操作、维护、故障和安全的详细说明，请参阅用户手册 916.500.037。如需
CN 全面了解设备，请参阅用户手册 916.500.034。扫描二维码或访问网站。



NL Componenten:

- | | | | |
|---|-------------------|---|--------------------------------|
| 1 | OmniLock stut | 4 | Accu |
| 2 | OmniLock drive | 5 | Stroomkabel |
| 3 | Stroomvoorziening | 6 | Start/stopknop van de batterij |

Startprocedure:

- 1 Plaats de OmniLock drive op de OmniLock stut.
- 2 Plaats een Holmatro PBPA28x accu op de stroomvoorziening. Zorg ervoor dat de accu vergrendelt.
- 3 Sluit de stroomkabel van de OmniLock drive aan op de stroomvoorziening.
Waarschuwing: Zorg ervoor dat niemand over de stroomkabel kan vallen.
- 4 Zet de accu aan.
Opmerking: Sluit de gereedschappen aan op de stroomvoorziening voordat u de accu aanzet.
- 5 Installeer de OmniLock stut correct. (raadpleeg handleiding 916.500.034)
Opmerking: Gebruik lokale modus om het systeem te installeren. Gebruik de knoppen op de OmniLock drive.
 -  Druk op de verbindingsknop om de drive in lokale modus te zetten. The LED moet groen zijn en langzaam knipperen.
 -  Inschuiven. Druk op deze knop om de OmniLock stut in te trekken.
 -  Uitschuiven. Druk op deze knop om de OmniLock stut uit te schuiven.

EN Components:

- | | | | |
|---|----------------|---|---------------------------------------|
| 1 | OmniLock strut | 4 | Battery pack |
| 2 | OmniLock drive | 5 | Power cable |
| 3 | Power station | 6 | Stop/start button of the battery pack |

Starting procedure:

- 1 Attach the OmniLock drive to the OmniLock strut.
- 2 Put a Holmatro PBPA28x battery pack on the PowerStation. Make sure the battery pack locks.
- 3 Connect the power cable of the OmniLock drive to the PowerStation.
Warning: Make sure nobody can fall over a power cable.
- 4 Start the battery pack.
Note: Connect the tools to the Power station before you start the battery pack.
- 5 Install the OmniLock strut correctly. (refer to manual 916.500.034)

Note: Use local mode to install the system. Use the buttons on the OmniLock drive:



Push the connection button to set the drive in local mode. The LED must be green and flashing slowly.



Retract. Push this button to retract the OmniLock strut.



Extend. Push this button to extend the OmniLock strut.

FR Composants:

1	Étai Omnishore	4	Pack-batterie
2	OmniLock drive	5	Câble électrique
3	Station d'alimentation	6	Bouton d'arrêt/démarrage du pack-batterie

Procédure de démarrage:

- 1 Fixez le drive OmniLock sur l'étau OmniLock.
- 2 Placez un pack-batterie Holmatro PBPA28x sur la station d'alimentation. Assurez-vous que le pack-batterie est verrouillé.
- 3 Connectez le câble électrique du drive OmniLock à la station d'alimentation.

Avertissement: Assurez-vous que personne ne peut trébucher sur un câble d'électrique.

- 4 Démarrez le pack-batterie.

Note: Connectez les outils à la Station d'alimentation avant de démarrer le pack-batterie.

- 5 Installez correctement l'étau OmniLock (voir le manuel 916.500.034).

Note: Utilisez le mode local pour installer le système. Utilisez les boutons sur le lecteur OmniLock:



Appuyez sur le bouton de connexion pour mettre le lecteur en mode local. La LED doit être verte et clignoter lentement.



Rétracter. Appuyez sur ce bouton pour rétracter l'étau OmniLock.



Étendre. Appuyez sur ce bouton pour étendre l'étau OmniLock.

DE Komponenten:

1	OmniLock-Strebe	4	Batteriepaket
2	OmniLock-Drive	5	Stromkabel
3	Elektro-Station	6	An/Aus-Schalter des Batteriepakets

Startvorgang:

- 1 Befestigen Sie die OmniLock-Drive an der OmniLock-Strebe.
- 2 Legen Sie ein Holmatro PBPA28x-Batteriepack auf das Elektro-Station. Stellen Sie sicher, dass das Batteriepaket verriegelt.
- 3 Verbinden Sie der Stromkabel des OmniLock-Drive mit dem Elektro-Station.

Warnung: Stellen Sie sicher, dass niemand über ein Stromkabel stolpern kann.

- 4 Starten Sie das Batteriepaket.

Hinweis: Verbinden Sie die Werkzeuge mit der Elektro-Station, bevor Sie das Batteriepaket starten.

- 5 Installieren Sie die OmniLock-Strebe korrekt (siehe Handbuch 916.500.034).

Hinweis: Verwenden Sie den lokalen Modus, um das System zu installieren. Verwenden Sie die Tasten am OmniLock-Drive:



Drücken Sie die Verbindungstaste, um das Laufwerk in den lokalen Modus zu versetzen. Die LED muss grün und langsam blinkend sein.



Einziehen. Drücken Sie diese Taste, um die OmniLock-Strebe einzuziehen.



Ausfahren. Drücken Sie diese Taste, um die OmniLock-Strebe auszufahren.

OmniLock Quick Start Guide



ES Componentes:

- | | | | |
|---|------------------------|---|--|
| 1 | Puntal OmniLock | 4 | Pack de baterías |
| 2 | OmniLock drive | 5 | Cable de alimentación |
| 3 | Unidad de alimentación | 6 | Interruptor de encendido/apagado del paquete de baterías |

Procedimiento de inicio:

- 1 Fije la OmniLock drive en el puntal OmniLock.
- 2 Coloque un pack de baterías Holmatro PBPA28x en la Unidad de alimentación. Asegúrese de que el pack de baterías esté bloqueado.
- 3 Conecte el cable de alimentación de la OmniLock drive a la unidad de alimentación.
Advertencia: Asegúrese de que nadie pueda tropezar con un cable de alimentación.
- 4 Inicie el pack de baterías.
Nota: Conecte las herramientas a la unidad de alimentación antes de iniciar el pack de baterías.
- 5 Instale correctamente el puntal OmniLock (consulte el manual 916.500.034).

Nota: Utilice el modo local para instalar el sistema. Utilice los botones en la OmniLock drive:



Presione el botón de conexión para poner la drive en modo local. El LED debe estar verde y parpadeando lentamente.



Retraer. Presione este botón para retraer el puntal OmniLock.



Extender. Presione este botón para extender el puntal OmniLock.

PT Componentes:

- | | | | |
|---|------------------------|---|---------------------------------------|
| 1 | Escora OmniLock | 4 | Bateria |
| 2 | OmniLock drive | 5 | Cabo eléctrico |
| 3 | Central de alimentação | 6 | Interruptor ligar/desligar da bateria |

Procedimento de arranque:

- 1 Fixe a OmniLock drive na escora OmniLock.
- 2 Coloque uma bateria Holmatro PBPA28x na central de alimentação. Certifique-se de que a bateria esteja bloqueada.
- 3 Conecte o cabo elétrico da OmniLock drive à central de alimentação.
Advertência: Certifique-se de que ninguém possa tropeçar em um cabo elétrico.
- 4 Inicie a bateria.
Nota: Conecte as ferramentas à central de alimentação antes de iniciar a bateria.
- 5 Instale corretamente a escora OmniLock (consulte o manual 916.500.034).

Nota: Use o modo local para instalar o sistema. Use os botões na OmniLock drive:



Pressione o botão de conexão para colocar a unidade em modo local. O LED deve estar verde e piscando lentamente.



Retrair. Pressione este botão para retrair a escora OmniLock.



Estender. Pressione este botão para estender a escora OmniLock.

ZH 系统组件：



- | | | | | |
|----|---|-------------|---|-------------|
| / | 1 | 撑杆 OmniLock | 4 | 电池组 |
| CN | 2 | 派易锁驱动装置 | 5 | 电源线 |
| | 3 | 电源站 | 6 | 电池组的启动/停止按钮 |

启动程序：

OmniLock

Quick Start Guide



- 1 将派易锁驱动装置连接到撑杆 OmniLock
 - 2 将 Holmatro PBPA28x 电池组放在电源站上。确保电池组锁定
 - 3 将派易锁驱动装置的电源线连接到电源站
警告. 确保没有人会绊倒在电源线上
 - 4 启动电池组
备注. 在启动电池组之前，将工具连接到电源站
 - 5 正确安装撑杆 OmniLock（请参阅手册 916.500.034）
备注. 使用本地模式安装系统。使用派易锁驱动装置上的按钮
 按下连接按钮以将驱动装置设置为本地模式。LED 必须是绿色并缓慢闪烁
-  收回。按下此按钮以收回撑杆 OmniLock
-  伸展。按下此按钮以伸展撑杆 OmniLock



NL WAARSCHUWING

Draag een veiligheidsbril (of een volledig gelaatscherm). | Draag veiligheidsschoenen met goede steun voor de enkels en bescherming voor de tenen | Lees voor gebruik de gebruikershandleiding. | Draag veiligheidskleding voor het gehele lichaam voorzien van reflecterend materiaal. | Draag een helm.

EN WARNING

Wear safety goggles (or full face shield). | Wear safety shoes with good ankle support and toe protection. | Read the user manual before use. | Wear safety gloves. | Wear safety clothing for the entire body with reflective material. | Wear a helmet.

FR AVERTISSEMENT

Portez des lunettes de protection (ou un masque de protection complet). | Portez de chaussures de sécurité hautes avec protection des orteils. | Lisez le manuel de l'utilisateur avant utilisation. | Portez des gants de sécurité. | Portez des vêtements de sécurité recouvrant entièrement le corps et équipés de matériel réfléchissant. | Portez un casque.

DE WARNUNG

Tragen Sie eine Schutzbrille (oder einen vollständigen Gesichtsschutz). | Tragen Sie Sicherheitsschuhe mit Gelenkstützen und Zehenschutz. | Lesen Sie vor dem Einsatz die Bedienungsanleitung. | Tragen Sie Schutzhandschuhe. | Tragen Sie Schutzkleidung für den ganzen Körper, aus reflektierendem Material. Tragen Sie einen Schutzhelm.

ES ADVERTENCIA

Lleve gafas de seguridad (o pantalla completa). | Lleve calzado de seguridad con un buen apoyo para los tobillos y protección en la puntera. | Lea el manual de usuario antes de comenzar. | Use guantes de seguridad. | Lleve prendas de seguridad para todo el cuerpo con material reflectante. | Lleve casco.

PT ADVERTÊNCIA

Use óculos de segurança (ou máscara facial completa). | Use calçado de protecção com bom apoio dos tornozelos e protecção dos dedos. | Leia o manual do utilizador antes da utilização. | Use luvas de protecção. | Use vestuário de protecção para todo o corpo, com material reflector. | Use um capacete.

ZH/CN 警告

佩戴安全护目镜（或全面罩）。 | 穿着具有良好脚踝支撑和脚趾保护功能的安全鞋。 | 使用前请阅读用户手册。 | 佩戴安全手套。 | 穿着带有反光材料的全身安全服。 | 佩戴头盔。

OmniLock Quick Start Guide

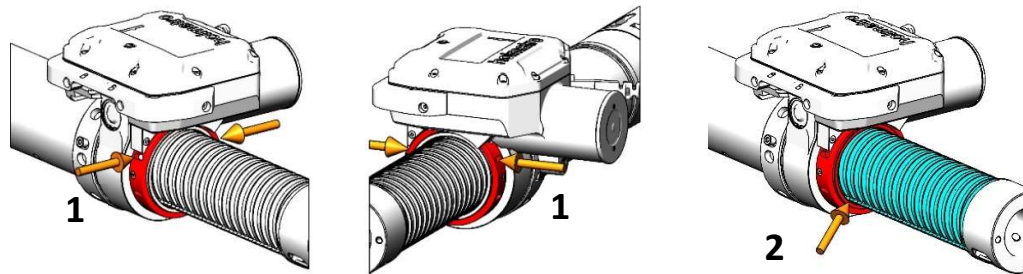

NL Waarschuwing:

1. De gaten van de ring van de OmniLock moer kunnen in uw vingers snijden. U moet veiligheidshandschoenen dragen.
2. De OmniLock moer kan uw vingers pletten. Houd de plunjer met schroefdraad niet vast in de buurt van de OmniLock moer wanneer u de OmniLock stut intrekt.

EN Warning:

1. The holes of the ring of the OmniLock nut can cut your fingers. You must wear safety gloves.
2. The OmniLock nut can crush your fingers. Do not hold the threaded plunger near the OmniLock nut when you retract the OmniLock strut.

FR Avertissement:

1. Les trous de la bague de l'écrou OmniLock peuvent couper les doigts. Vous devez porter des gants de sécurité.
2. L'écrou OmniLock peut écraser les doigts. Ne tenez pas le piston fileté près de l'écrou OmniLock lorsque vous rétractez l'étrépage OmniLock.

DE Warnung:

1. Die Löcher des Rings der OmniLock-Mutter können Ihre Finger schneiden. Sie müssen Schutzhandschuhe tragen.
2. Die OmniLock-Mutter kann Ihre Finger quetschen. Halten Sie den Gewindekolben nicht in der Nähe der OmniLock-Mutter, wenn Sie der OmniLock-Verbau zurückziehen.

ES Advertencia:

1. Los orificios del anillo de la tuerca OmniLock pueden cortar los dedos. Debe usar guantes de seguridad.
2. La tuerca OmniLock puede aplastarle los dedos. 3. No sujete el émbolo roscado cerca de la tuerca OmniLock cuando retraiga el apuntalamiento OmniLock.

PT Advertência:

1. Os orifícios do anel da porca OmniLock podem cortar os seus dedos. Deve usar luvas de segurança.
2. A porca OmniLock pode esmagar os seus dedos. Não segure o êmbolo roscado perto da porca OmniLock quando retrain a escoramento OmniLock.

ZH/ 警告

CN

1. OmniLock 螺母环上的孔会割伤手指。必须戴上安全手套。
2. OmniLock 螺母会压伤手指。当您缩回 OmniLock 支杆时，请勿握住 OmniLock 螺母附近的螺纹柱塞。

- NL**
- Alleen voor gebruik van het systeem opgeleide personen mogen het systeem bedienen.
 - Wijzig nooit de afstelling van een beveiliging.
 - Controleer voorafgaande aan het gebruik altijd de laadstatus van de batterij. Zorg ervoor dat de batterij volledig is opgeladen.
 - Stop wanneer de accu beschadigd is.
 - Let op het gevaar van beknelling wanneer u een gereedschap intrekt.
 - Zorg ervoor dat uw vingers niet worden gesneden of verpletterd door de OmniLock moer wanneer u een OmniLock stut uitstuurt of intrekt .
 - Gebruik een OmniLock stut niet om een last op te tillen. U kunt een hydraulische stut gebruiken om een last op te tillen.
 - Overschrijd de werkbelastinglimiet van de stutcombinatie niet. Raadpleeg de tabel op de stut.
 - Zorg ervoor dat de OmniLock stut geen luchtdruk heeft wanneer u de OmniLock drive gebruikt om de OmniLock stut uit te sturen of in te trekken.
 - Zorg ervoor dat de buis met schroefdraad en de OmniLock moer droog en niet gesmeerd zijn.
 - De OmniLock drive is niet geschikt om een OmniLock stut bestand te maken tegen trekkrachten.
 - Zorg ervoor dat de OmniLock drive vergrendeld is op de OmniLock stut. De ontgrendelingshendel en de koppelarm moeten in vergrendelde positie zijn.

-
- EN**
- The system may only be operated by people trained in its use.
 - Never change the settings of any safety device.
 - Check the state of charge of the battery pack. Make sure the battery pack is fully charged.
 - Stop when the battery pack is damaged.
 - Watch out for the danger of being trapped when you retract a tool.
 - Make sure your fingers are not cut or crushed by the OmniLock nut when you extend or retract an OmniLock strut.
 - Do not use an OmniLock strut to lift a load. You can use a hydraulic strut for to lift a load.
 - Do not exceed the working load limit of the strut combination. Refer to the table on the strut.
 - Make sure the OmniLock strut has no air pressure when you use the Omnilock drive to extend or retract the OmniLock strut.
 - Make sure the threaded cilinder and OmniLock nut are dry and not lubricated.
 - The OmniLock drive is not suitable to make an OmniLock strut resistant to pulling forces.
 - Make sure the OmniLock drive is locked on the OmniLock strut. The release handle and torque arm must be in locked position.

-
- FR**
- Seules des personnes formées à cet effet peuvent utiliser le système.
 - Ne modifiez jamais le réglage d'un quelconque dispositif de sécurité.
 - Avant l'usage, vérifiez toujours l'état de charge du pack-batterie. Assurez-vous que de pack-batterie est complètement chargée.
 - Arrêtez lorsque le pack-batterie est endommagé
 - Faites attention au danger d'être piégé lorsque vous rétractez un outil.
 - Assurez-vous que vos doigts ne sont pas coupés ou écrasés par l'écrou OmniLock lorsque vous étendez ou rétractez un étau OmniLock.

OmniLock

Quick Start Guide



- N'utilisez pas un étau OmniLock pour soulever une charge. Vous pouvez utiliser un étau hydraulique pour soulever une charge.
- Ne dépassez pas la limite de charge de travail de la combinaison d'étais. Consultez le tableau sur l'étau OmniLock.
- Assurez-vous que l'étau OmniLock n'a pas de pression d'air lorsque vous utilisez le OmniLock drive pour étendre ou rétracter l'étau OmniLock.
- Assurez-vous que le piston fileté et l'écrou OmniLock sont secs et non lubrifiés.
- Le OmniLock drive n'est pas adapté pour rendre un étau OmniLock résistant aux forces de traction.
- Assurez-vous que le OmniLock drive est verrouillé sur l'étau OmniLock. La poignée de déverrouillage et le bras de couple doivent être en position verrouillée.

-
- DE**
- Das System darf nur von Personen bedient werden, die in dessen Gebrauch geschult sind.
 - Verändern Sie niemals die Einstellung einer Sicherheitsvorrichtung.
 - Kontrollieren Sie vor dem Gebrauch immer den Ladestand des Batteriepakets. Stellen Sie sicher, dass der Akku vollständig aufgeladen ist.
 - Stoppen Sie, wenn das Batteriepaket beschädigt ist.
 - Achten Sie auf die Gefahr, eingeklemmt zu werden, wenn Sie ein Werkzeug einziehen.
 - Stellen Sie sicher, dass Ihre Finger nicht durch die OmniLock-Mutter geschnitten oder zerquetscht werden, wenn Sie eine OmniLock-Strebe ausfahren oder einziehen.
 - Verwenden Sie keine OmniLock-Strebe, um eine Last zu heben. Sie können eine hydraulische Strebe verwenden, um eine Last zu heben.
 - Überschreiten Sie nicht die Arbeitslastgrenze der Strebenkombination. Konsultieren Sie die Tabelle auf der Strebe.
 - Stellen Sie sicher, dass die OmniLock-Strebe keinen Luftdruck hat, wenn Sie die OmniLock-Drive verwenden, um die OmniLock-Strebe auszufahren oder einzuziehen.
 - Stellen Sie sicher, dass der Gewindekolben und die OmniLock-Mutter trocken und nicht geschmiert sind.
 - Die OmniLock-Drive ist nicht geeignet, um eine OmniLock-Strebe widerstandsfähig gegen Zugkräfte zu machen.
 - Stellen Sie sicher, dass die OmniLock-Drive auf der OmniLock-Strebe verriegelt ist. Der Entriegelungshebel und der Drehmomentarm müssen in verriegelter Position sein.

-
- ES**
- El sistema únicamente puede ser manejado por personas con formación para su uso.
 - Nunca cambie la configuración de los dispositivos de seguridad.
 - Antes del uso, compruebe siempre el estado de carga del pack de baterías. Asegúrate de que la batería está completamente cargada.
 - Deténgase cuando el pack de baterías esté dañado.
 - Tenga cuidado con el peligro de quedar atrapado cuando retraiga una herramienta.
 - Asegúrese de que sus dedos no sean cortados o aplastados por la tuerca OmniLock cuando extienda o retraiga un puntal OmniLock.
 - No utilice un puntal OmniLock para levantar una carga. Puede utilizar un puntal hidráulico para levantar una carga.
 - No exceda el límite de carga de trabajo de la combinación de puntales. Consulte la tabla en el puntal.

OmniLock

Quick Start Guide



- Asegúrese de que el puntal OmniLock no tenga presión de aire cuando utilice la OmniLock drive para extender o retraer el puntal OmniLock.
- Asegúrese de que el pistón roscado y la tuerca OmniLock estén secos y no lubricados.
- La OmniLock drive no es adecuada para hacer que un puntal OmniLock sea resistente a las fuerzas de tracción.
- Asegúrese de que la OmniLock drive esté bloqueada en el puntal OmniLock. La palanca de liberación y el brazo de torsión deben estar en posición bloqueada.

-
- PT**
- O sistema só pode ser utilizado por pessoas com formação na sua utilização.
 - Nunca mude os ajustes de qualquer dispositivo de segurança.
 - Antes da utilização, verifique sempre o estado de carga da bateria. Certifique-se de que a bateria está totalmente carregada.
 - Pare quando a bateria estiver danificada.
 - Tenha cuidado com o perigo de ficar preso quando você retrain uma ferramenta.
 - Certifique-se de que seus dedos não sejam cortados ou esmagados pela OmniLock Nut quando você estender ou retrain uma escora OmniLock.
 - Não use uma escora OmniLock para levantar uma carga. Você pode usar uma escora hidráulica para levantar uma carga.
 - Não exceda o limite de carga de trabalho da combinação de escoras. Consulte a tabela na escora.
 - Certifique-se de que a escora OmniLock não tenha pressão de ar quando você usar a OmniLock drive para estender ou retrain a escora OmniLock.
 - Certifique-se de que o êmbolo roscado e a OmniLock Nut estejam secos e não lubrificados.
 - A OmniLock drive não é adequada para tornar uma escora OmniLock resistente a forças de tração.
 - Certifique-se de que a OmniLock drive esteja bloqueada na escora OmniLock. A alavanca de liberação e o braço de torque devem estar em posição bloqueada.

-
- ZH**
- 这套系统只能由经过专门培训的人员操作。
- /**
- CN**
- 使用前，务必检查电池组电量状态。确保电池充满电
 - 当电池组损坏时停止。
 - 收回工具时注意被困的危险。
 - 确保在伸展或收回撑杆 OmniLock 时，您的手指不会被派易锁螺母割伤或压碎。
 - 不要使用撑杆 OmniLock 来提升负载。您可以使用液压撑杆来提升负载。
 - 不要超过撑杆组合的工作负荷限制。请参阅撑杆上的表格。
 - 使用派易锁驱动装置伸展或收回撑杆 OmniLock 时，确保撑杆 OmniLock 没有气压。
 - 确保螺纹柱塞和派易锁螺母干燥且未润滑。
 - 派易锁驱动装置不适合使撑杆 OmniLock 抵抗拉力。
 - 确保派易锁驱动装置锁定在撑杆 OmniLock 上。释放手柄和扭矩臂必须处于锁定位置。



This tool is conform the following directives:

- 2014/53/EU,
Radio Equipment Directive
- 2006/42/EG,
Machine directive

NL	EU-CONFORMITEITSVERKLARING VAN DE APPARATUUR. Het gereedschap voldoet aan de normen zoals vermeld in de gebruikershandleiding.
EN	EC DECLARATION OF CONFORMITY OF THE EQUIPMENT. The tool is in conformity with the standards as listed in the user manual.
FR	DÉCLARATION DE CONFORMITÉ CE DE L'ÉQUIPEMENT. L'outil est conforme aux normes énumérées dans le manuel d'utilisation.
DE	EG-KONFORMITÄTSEKTLÄRUNG FÜR DIE AUSRÜSTUNG. Das Gerät entspricht den in der Gebrauchsanweisung aufgeführten Normen.
ES	DECLARACIÓN DE CONFORMIDAD CE DEL EQUIPO. La herramienta es conforme a las normas que figuran en el manual del usuario.
PT	DECLARAÇÃO DE CONFORMIDADE CE DO EQUIPAMENTO. A ferramenta está em conformidade com as normas indicadas no manual do utilizador.
ZH/CN	如需完整的用户手册和安全数据表：扫描二维码。

OmniLock Quick Start Guide



NL	Contactgegevens:
EN	Contact information:
FR	Coordonnées:
DE	Kontaktinformationen:
ES	Información del contacto:
PT	Informações de contato:
ZH/CN	联系信息:

Holmatro Netherlands

Zalmweg 30
4941 VX, Raamsdonkveer, The Netherlands
Tel.: +31 (0)162 - 589200
Fax: +31 (0)162 - 522482
e-mail: info@holmatro.com
home page: www.holmatro.com

Holmatro USA

505 McCormick Drive
Glen Burnie, MD 21061, U.S.A.
Tel: +1 410 768 9662
Fax: +1 410 768 4878
e-mail: info@holmatro-usa.com
home page: www.holmatro.com

Holmatro China

庞金路 1801 号
苏州吴江经济技术开发区
215200 中国
电话 : +86 512 6380 7060
传真 : +86 512 6380 4020
电子邮件 : china@holmatro.com
主页 : www.holmatro.com